

# SR 2200 C

**SPONDA RETRATTILE A 1 RIPIEGAMENTO CON GUIDE TONDE IN ACCIAIO CROMATO**  
**RETRACTABLE TAIL LIFT 1 FOLD WITH ROUND GUIDES IN CHROME-PLATED STEEL**

Le sponde SR 2200 sono molto robuste ed affidabili adatte per usi intensivi. Le guide in tubo di acciaio cromato garantiscono una ottima resistenza e scorrevolezza. Il movimento di scorrimento viene effettuato per mezzo di un cilindro idraulico accoppiato premontato di ridotte dimensioni. La posizione delle staffe di supporto delle guide è regolabile per rispondere al meglio ad ogni situazione di montaggio.

The SR 2200 tail lifts are very robust and reliable, suitable for intensive use. The guides in chromed steel guarantee excellent resistance and smoothness. The sliding movement is carried out by means of a pre-assembled coupled hydraulic cylinder of small dimensions. The position of the guide support brackets is adjustable to best respond to any assembly situation.

SPECIFICHE TECNICHE	TECHNICAL SPECIFICATIONS
---------------------	--------------------------

SPECIFICHE TECNICHE	TECHNICAL SPECIFICATIONS
Portata (Kg.)	2200
Lifting capacity (Kg.)	2200
Baricentro (mm.)	600
Load center (mm.)	600
Momento portata (KNm)	13,2
Load moment (KNm)	13,2
Cilindri	2 di sollevamento + 2 di rotazione + 1 di raccordo a terra automatico + 1 di scorrimento.
Cylinders	2 for lifting + 2 for rotation + 1 for automatic ground connection + 1 for sliding.
Sistema di scorrimento	Guide tonde in acciaio cromato + cilindro doppio di sfilo.
Sliding system	Round guides in chromed steel + double extension cylinder
Apertura Pianale	motorizzata con cilindri di rotazione a doppio effetto
Platform opening	motorized with double-effect rotation cylinders
Raccordo automatico al terreno	si, di tipo idraulico
Automatic connection to the ground	yes, hydraulic type
Lunghezza braccio	M(800)- L(900)- X(1000)
Lifting arm lengths	M(800)- L(900)- X(1000)
Interasse braccio	R(1260)
Arm wheelbase	R(1260)

Piattaforma in Alluminio:	
Lunghezza (mm.)	standard : 1560-1760-1960
Larghezza (mm.)	da 2050 a 2400 o a richiesta
Aluminium Platform:	
Height (mm.)	standard : 1560-1760-1960
Width (mm.)	da 2050 a 2400 o a richiesta

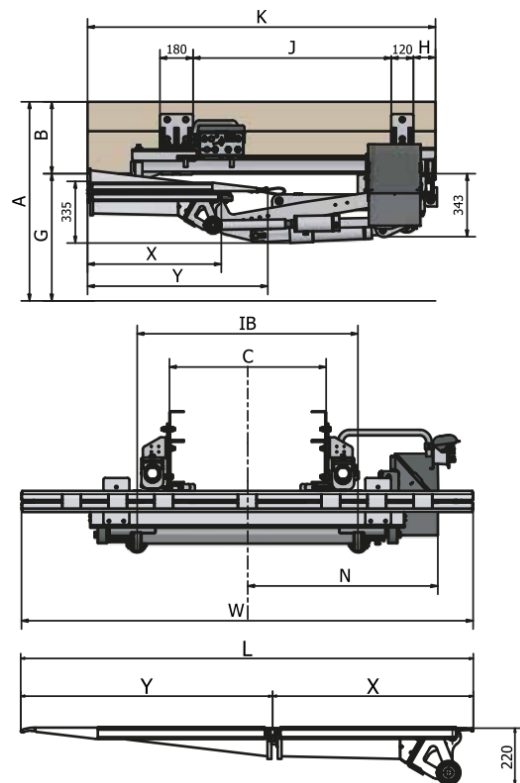

Mod. Type	LB	A	B	G	K	L	X	Y	J	H	C	W	N	Massa Weight						
		Max	min	Max	min	Max			min	Max	min	Max		Kg.						
SR 2200 RM C	M(800)	1330	375	555	625	775	1670	1560	680	880	1193	1590	0	250	756	888	2050	2400	1030	595
							1770	1760	780	980										605
							1870	1960	880	1080										615
SR 2200 RL C	L(900)	1480	475	605	625	875	1770	1560	680	880	1193	1590	0	250	756	888	2050	2400	1030	620
							1870	1760	780	980										630
SR 2200 RX C	X(1000)	1655	565	700	625	955	1970	1760	780	980	1193	1590	0	250	756	888	2050	2400	1030	635
							2080	1960	880	1080										645